

SEIT



1851

# FEURICH

# OLYA<sup>evo</sup>



## PIANO NUMÉRIQUE



GUIDE DE MONTAGE ET MODE D'EMPLOI

# GUIDE DE MONTAGE



# GUIDE DE MONTAGE



## Vidéo de montage

La manière la plus simple de monter votre OLYA : visitez notre site [www.feurich.com/fr/olya](http://www.feurich.com/fr/olya), pour voir le guide de montage en vidéo.



**INFO:** Le montage d'OLYA est simple et rapide, mais en raison de la taille de certaines pièces, nous recommandons de faire appel à une deuxième personne pour le montage!

Figure A

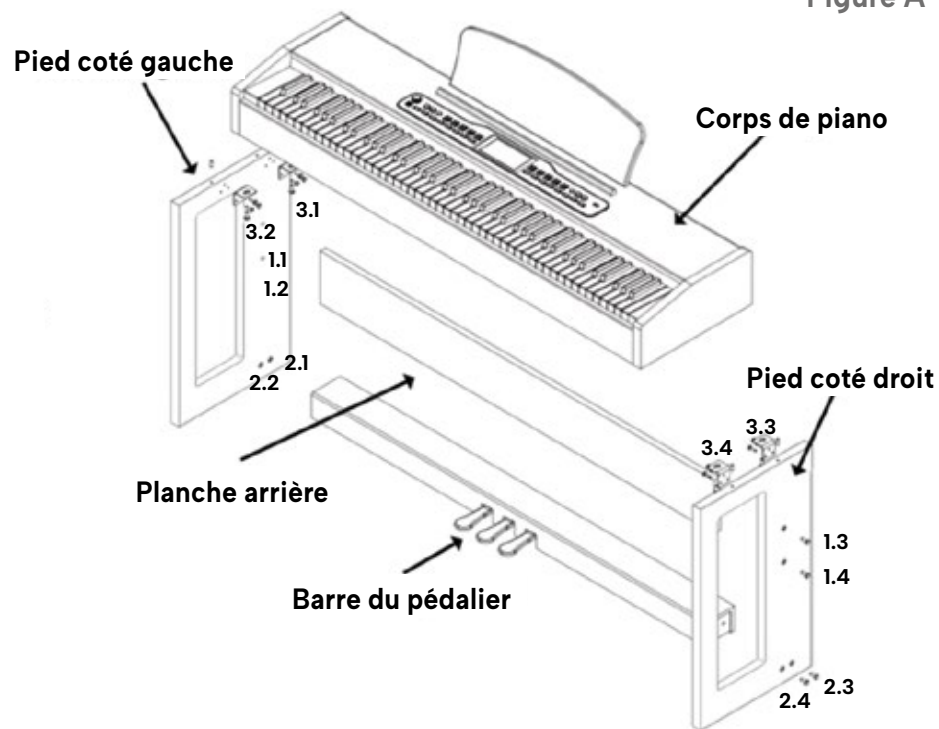

vis à bois M5x50 (4x) pour les étapes 1.1, 1.2, 1.3, 1.4



vis à métaux M6x50 (4x) pour les étapes 2.1, 2.2, 2.3, 2.4



vis à main M6x20 (6x) pour les étapes 3.1, 3.2, 3.3, 3.4

- Sortez toutes les pièces de l'emballage et mettez-les de côté. Sous la barre du pédalier, vous trouverez un petit sac contenant tous les éléments de liaison, un tournevis et le câble électrique!
- Reliez d'abord un pied et la barre de pédales à l'aide de deux vis à métaux (M6x50). Pour ceci, le côté ouvert du pied doit être positionné vers l'avant et les équerres noires vers le haut, afin de pouvoir y fixer ultérieurement le clavier. Enfoncez d'abord les 2 vis à métaux dans les 2 creux qui se trouvent en bas sur le côté extérieur du pied, puis serrez le pied avec les vis à métaux sur la barre du pédalier (voir 2.3 et 2.4 sur la figure A).
- Dégagez le câble situé sous la barre du pédalier et faites-le sortir par l'ouverture prévue pour cela à l'arrière droit de la barre du pédalier (l'étape 12 explique comment connecter le câble sous le clavier).
- À l'aide de 2 vis à bois (M5x50), montez la planche arrière comprise dans le kit sur le même pied que sur lequel vous avez déjà fixé la barre du pédalier. La procédure est la même que à l'étape 2 : enfoncez d'abord les vis à bois dans les 2 creux qui se trouvent au milieu sur le côté extérieur du pied, puis serrez les vis à bois sur la planche arrière. (voir 1.3 et 1.4 sur la figure A).
- Posez maintenant l'extérieur du pied sur le sol, de sorte que la barre du pédalier et la planche arrière soient orientées vers le haut.
- Répétez les étapes 2 et 4 pour fixer également le deuxième pied à la barre du pédalier et à la planche arrière (voir 1.1, 1.2, 2.1, 2.2 sur la figure A).
- Placez maintenant le corps en bois sur le sol avec le pédalier vers le bas et utilisez les 8 capsules en plastique comprise dans le kit pour cacher les ouvertures à l'extérieur des pieds où vous avez fixé les vis dans les étapes précédentes.

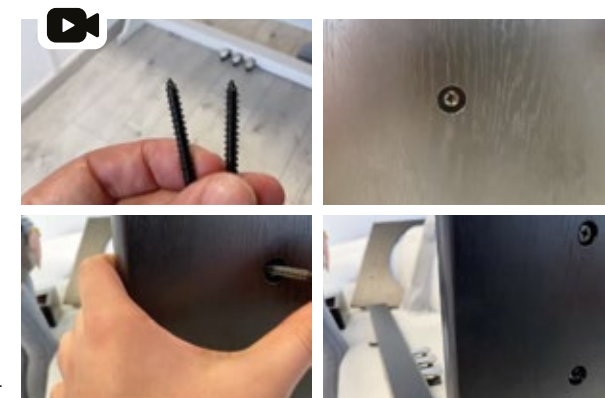

## GUIDE DE MONTAGE

8. Vous y êtes presque. À l'aide du tournevis, enfoncez les 4 creux sur la face inférieure du clavier.
9. Positionnez le clavier de manière en sorte, que les chevilles en bois, qui se trouvent déjà sur le bord supérieur des pieds du corps en bois, s'insèrent dans les orifices situés sur la face inférieure du piano.
10. Sécurez le clavier à l'aide des 4 vis à main (M6X20) sur les équerres métalliques du corps en bois, mais ne serrez pas trop les vis afin de pouvoir les desserrer facilement (voir 3.1 à 3.4 sur la figure A).
11. À l'aide du tournevis, enfoncez les 2 creux au-dessus de l'élément de commande sur le dessus du clavier (comme dans l'étape 8) et positionnez le support partitions sur le clavier avant de le fixer avec 2 vis à main (M6X20).
12. Récupérez le câble que vous avez sorti de la barre du pédalier à l'étape 3 et branchez-le à la prise DIN qui se trouve sur le côté droit au-dessous du clavier (voir illustration ci-dessous).

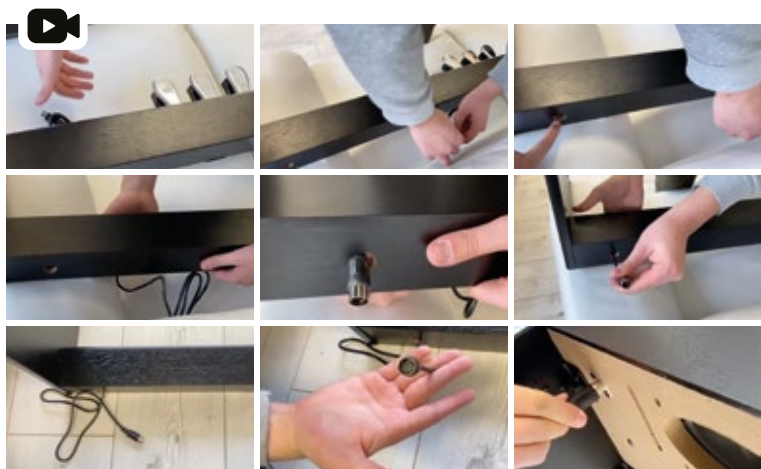

**INFO: Important! NE CONNECTEZ PAS le pédalier à la prise MIDI située à l'arrière du piano!**

13. Branchez le boîtier d'alimentation à l'arrière du piano et reliez le câble d'alimentation à la prise de courant 220V (voir illustration ci-dessous).



**INFO: Ne débranchez le câble d'alimentation que si vous souhaitez emporter le clavier avec vous. Dans ce cas, débranchez d'abord le câble d'alimentation de la prise de courant avant de retirer la fiche à l'arrière du piano!**

14. Pour allumer le piano, appuyez sur le bouton „ON/OFF” et augmentez le volume à l'aide du grand bouton rond rotatif situé juste au-dessus de l'interrupteur.



# MODE D'EMPLOI SIMPLIFIÉ



## MODE D'EMPLOI SIMPLIFIÉ

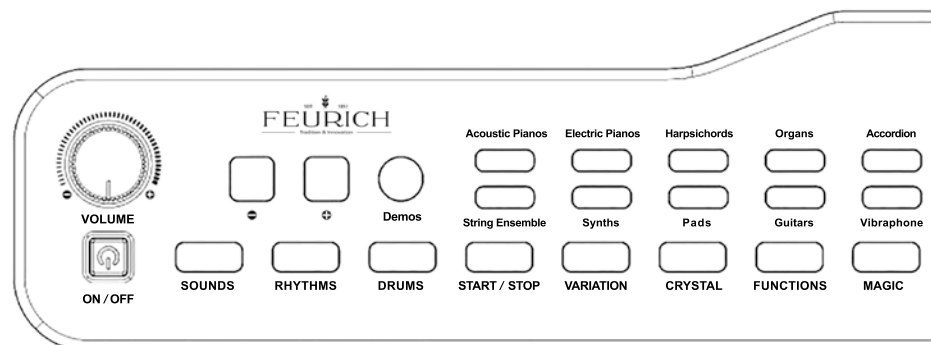

### Comment sélectionner une sonorité?

Depuis le panneau de contrôle vous pouvez choisir directement une présélection de 20 sonorités. **EXEMPLE :** En appuyant sur „**Accordion**” vous pourrez jouer avec le son d'accordéon CAVAGNOLO. En appuyant une 2ème fois vous aurez accès à un autre son d'accordéon. À la mise en route, le son de piano acoustique est automatiquement sélectionné. Vous pouvez revenir aux réglages d'origine en appuyant sur le bouton „**EXIT**” à tout moment pour revenir à ce réglage d'origine sans avoir à arrêter le piano (à droite du panneau de contrôle).

### Comment activer la boîte à rythme?

Appuyez sur „**START/STOP**”, appuyez sur „**RHYTHMS**”, puis appuyez sur „+” et „-” pour faire défiler les 100 Rythmes disponibles.

### Comment jouer avec l'orchestration complète?

Appuyez sur „**START/STOP**”, pour lancer la boîte à rythme, puis appuyez sur „**ARR ON/OFF**” (accompagnement On/Off). Avec le bouton „**ARR MODE**” (mode d'accompagnement), choisissez votre préférence pour les accords avec un seul doigt ou les accords avec au moins 3 doigts.

### Comment superposer 2 sons?

Choisissez un son, puis appuyez sur „**DUAL**” et sélectionnez un son supplémentaire.

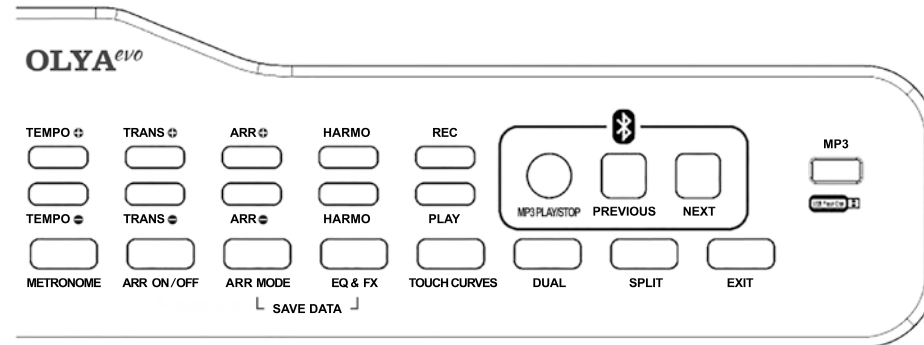

### Comment savoir, quelle note je joue?

Lorsque vous jouez une note sur le piano, la note jouée sur le clavier s'affiche sur l'écran LC au centre de l'élément de commande.

### Comment activer le Bluetooth?

Appuyez 1 seconde sur le bouton „**MP3 PLAY/STOP**”. Vous pouvez maintenant connecter votre téléphone et utiliser le OLYA Evo comme enceinte Bluetooth.

**INFO:** Utilisez le code PIN « 8888 » pour connecter votre piano OLYA Evo par liaison Bluetooth à votre smart phone, à votre tablette ou à votre ordinateur.

### Puis-je connecter un casque Bluetooth?

Vous ne pouvez pas connecter un casque Bluetooth. La technologie Bluetooth apporte de la latence qui est incompatible avec le jeu du piano qui doit être immédiat à l'écoute. Vous pouvez toutefois raccorder votre casque en prise Jack 6.35 mm sous le piano à gauche (2 prises disponibles) ou à l'arrière de votre appareil.

### Puis-je connecter une clé USB pour lire mes MP3?

Oui, il suffit d'abord d'activer le Bluetooth en appuyant 1 seconde sur le bouton „**MP3 PLAY/STOP**”, puis d'insérer votre clé USB.

**INFO:** Veuillez noter que vos fichiers MP3 doivent être sauvegardés au niveau supérieur du dossier sur la clé USB. Ne les placez pas dans des dossiers ou sous-dossiers, car ils ne seront pas lus par l'appareil.

# MODE D'EMPLOI INTÉGRAL



# INTRODUCTION

Merci d'avoir choisi le piano FEURICH OLYA Evo, vous allez pouvoir vous mettre ou vous remettre au piano. Avant d'utiliser votre piano, lisez attentivement ce mode d'emploi.

FEURICH vous a préparé un panel de sons incroyables.  
84 voix de polyphonie pour utiliser professionnellement les sonorités proposées.

Le clavier 88 touches est très réaliste grâce à des mécaniques à marteaux à levier progressif qui lui confèrent un toucher professionnel. Comme vous allez pouvoir jouer au casque également, vous remarquerez que le bruit d'enfoncement des touches est très faible.

4 haut-parleurs équipent votre piano. Mais si vous jouez au casque stéréo, ou si vous utilisez les sorties audio pour connecter le piano à votre système audio personnel, vous serez impressionné par la qualité sonore du OLYA Evo!

Votre piano OLYA Evo dispose de trois prises casque pour vous permettre de jouer seul ou à deux sans gêner votre entourage.  
Une prise est localisée à l'arrière du piano, les deux autres sont placées sous la partie gauche du clavier.

**INFO: Important! Respectez les conseils suivants afin que vous puissiez profiter durablement de votre nouveau piano.**

Un entretien soigneux et le respect de nos consignes de sécurité joueront un rôle important dans la prolongation de la durée de vie de votre piano et les risques de panne.

Évitez la chaleur, l'humidité ou la lumière directe du soleil sur votre piano.  
Ne le placez pas près de climatiseurs ou dans des endroits extrêmement chauds.

Ne pas l'utiliser près de la télévision ou de la radio.  
Ce produit pourrait causer des interférences audio ou vidéo à la réception de la télévision et de la radio.  
Si cela se produit, le produit doit être éloigné du téléviseur ou de la radio.

Ne pas secouer, éviter les collisions.  
Le piano doit être manipulé avec précaution lors du déplacement. Les vibrations et collisions violentes sont strictement interdites afin d'éviter d'endommager le meuble ou les composants électroniques internes.



## BRANCHEMENTS ET CONNECTIQUE

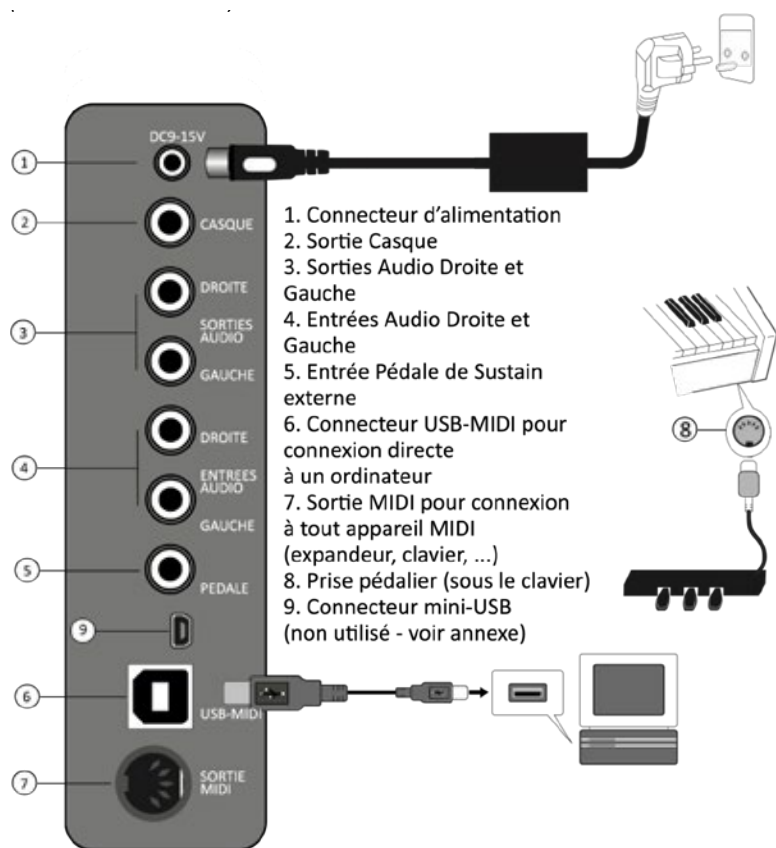

Grâce à son interface BLUETOOTH, votre piano OLYA Evo peut être connecté à un ordinateur, un Smartphone, une tablette, ... (Bluetooth Audio et Bluetooth MIDI).

**INFO: Important! Le système audio du piano est conçu pour être utilisé en tant que piano numérique. Une bride acoustique permet de protéger les haut-parleurs. Toutefois il est possible d'utiliser le OLYA EVO en tant qu'enceinte bluetooth. Le système audio n'est alors plus bridé. Il est de la responsabilité des utilisateurs de ne pas envoyer des sons surchargés en basses à volume maximum pendant une longue durée pour ne pas risquer d'endommager les haut-parleurs. Le volume de la source peut être ajusté en appuyant 9 fois sur le bouton Fonctions (voir 19.9).**

## DESCRIPTION DES CONNEXIONS

### 1. Connexion du cordon d'alimentation

Lors de l'utilisation, branchez le cordon d'alimentation comme indiqué sur la figure: une extrémité est insérée dans la prise du panneau de commande au bas du piano et l'autre extrémité dans une prise secteur 220 V (Label 1).

Lorsque ce produit n'est pas utilisé pendant une longue période, veillez à débrancher le cordon d'alimentation et le conserver dans un endroit sûr.

### 2. Prise casque

Le raccordement d'un casque coupera automatiquement la sortie des haut-parleurs intégrés du piano afin de pouvoir jouer sans déranger personne grâce également à notre clavier non bruyant (Label 2).

### 3. Sorties audio

Les prises de sortie audio peuvent être connectées à votre propre système audio (Label 3).

### 4. Entrées audio

Les prises d'entrée audio peuvent être connectées à un instrument externe. Votre piano OLYA Evo jouera alors le rôle d'amplificateur (Label 4).

### 5. Prise Pédale Sustain externe

Cette prise sert à connecter une pédale de sustain lors d'une utilisation nomade (Label 5).

### 6. Connecteur USB-MIDI

L'interface de transmission USB-MIDI du piano numérique vous permet de le connecter à votre ordinateur personnel et d'utiliser votre piano OLYA Evo comme un clavier de commande 88 notes professionnel.

### 7. Sortie MIDI

Cette sortie MIDI permet de piloter un synthétiseur externe, un module de son (expander) ou un ordinateur disposant du même type d'interface (Label 7).

**INFO: Important! NE CONNECTEZ PAS le pédalier à la sortie MIDI!**

### 8. Connexion de la barre du pédalier

Insérez la fiche d'extrémité du fil de la pédale dans la prise circulaire située **sous la partie droite du clavier du piano** pour activer les 3 pédales (Label 8).

### 9. Connexion par l'interface Bluetooth

Grâce à l'interface Bluetooth Audio, vous pouvez connecter l'audio de votre smartphone, votre tablette ou votre ordinateur à votre piano OLYA Evo.

Le piano apparaîtra sous le nom « **PIANO AUDIO \*\*\*\*** », il vous faudra entrer le code pin « **8888** » pour valider la connexion.

## DIAGRAMME D'INDICATION DES FONCTIONS

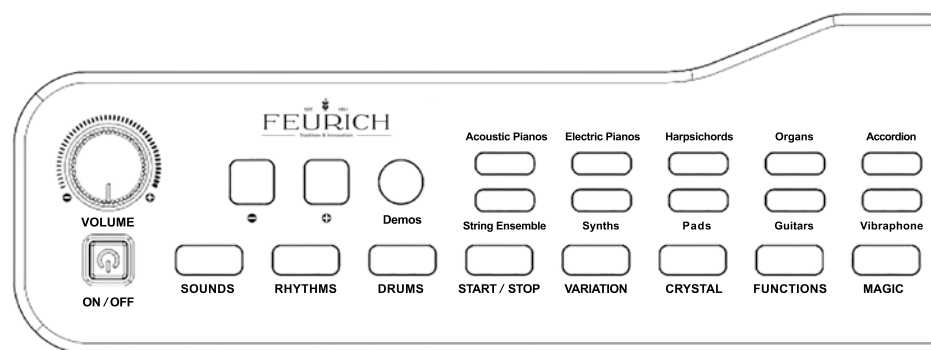

- Clavier: standard piano à 88 touches avec mécaniques marteaux à leviers progressifs
- Sonorités: 136 sons (001-136)
- Rythmes: 100 rythmes (001-100)
- Démo: 23 chansons de démonstration à écouter (01-23)
- Ecran LC
- Modes d'utilisation des sons: Mode Dual, Mode Split, Clavier percus , métronome, transposition, vitesse réglable.  
Contrôle des accords: synchronisation, avec un seul doigt, accord à plusieurs doigts
- Une prise casque à l'arrière du piano
- Deux prises casque supplémentaires sous la partie gauche du clavier
- Quatre haut-parleurs (2 Medium + 2 Tweeters) avec grille de protection

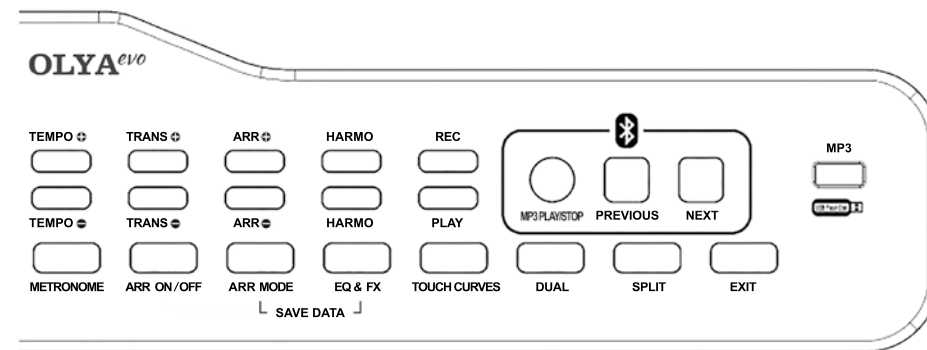

- Autres fonctions: fonction jeu magique
- Contrôle de l'enregistrement: fonction d'enregistrement et de lecture
- Fonction de lecture MP3: lecture de fichiers audio au format MP3
- Commande de pédale: similaire aux effets des 3 pédales des pianos à queue
- Sortie MIDI: vous pouvez connecter rapidement des périphériques adaptés.
- Autres interfaces: Interface USB-MIDI, interface d'entrée/sortie audio, interface d'alimentation, interface pour casque, interface pour pédale
- Interface Bluetooth Audio intégrée : connectez votre piano OLYA Evo par liaison Bluetooth à votre smart phone, à votre tablette ou à votre ordinateur (**code PIN « 8888 »**) et écoutez vos morceaux dans les haut-parleurs de votre piano ou de votre casque, et jouez du piano simultanément, les deux sources audio seront mixées.

# GUIDE D'OPERATIONS

## 1 – Jouer du piano

Appuyez sur l'interrupteur pour le mettre en position marche, l'écran LC s'allume et vous pouvez commencer à jouer du piano. Jouez un morceau sur le clavier du piano. Lorsqu'il n'est pas utilisé sur une longue période, veillez à éteindre le piano en appuyant sur le bouton „ON/OFF“.

Lorsque vous allez connecter et déconnecter votre piano d'un autre appareil USB ou MIDI, vous aurez peut-être besoin de l'éteindre et le rallumer si aucun son ne sort des haut-parleurs. C'est tout à fait normal.

## 2 – Réglage du volume

Utilisez le bouton de réglage du volume pour augmenter ou diminuer le volume du piano. Réglez le volume sur une position satisfaisante.

## 3 – Sélection du son désiré

Accès aux sonorités principales:

Appuyez sur l'un des 10 boutons dédiés sur le côté gauche du panneau de contrôle. Chaque bouton permet de sélectionner alternativement deux variations du son (Par exemple : GdPiano1 / GdPiano2).

### Accès aux autres sonorités:

Appuyez sur le bouton „SOUNDS“ sons puis sur „+“ et „-“ pour faire défiler tous les 136 sons.

Regardez l'écran LC pour voir à quoi correspond le son sélectionné.

Utilisez les pré-sélections avec les 10 boutons à votre disposition.

Trouvez la sonorité dont vous avez besoin dans la liste des sons en annexe.

**INFO: Chaque fois que vous allumez le piano numérique, le pré-réglage initial est la sonorité du piano acoustique GdPiano2.**

## 4 – Sélection du rythme

Appuyez sur „RHYTHMS“ pour entrer en mode de rythme.

Appuyez sur „+“ ou „-“ pour faire défiler tous les 128 rythmes.

Regardez l'écran LC pour voir à quoi correspondent le rythme sélectionné et le tempo qui lui est affecté.

Appuyez sur le bouton „START/STOP“ pour commencer à lancer le rythme sélectionné. Pour l'arrêter appuyez simplement sur „START/STOP“ à nouveau. Chaque rythme possède une seconde partie un peu plus remplie: vous y accédez en appuyant sur „VARIATION“. Exemple: vous lancez un rythme, vous jouez le couplet du morceau, quand le refrain va arriver, vous appuyez sur „VARIATION“ pour mieux faire ressortir le refrain. Chaque rythme possède son propre tempo, mais si vous êtes en train de jouer sur le rythme n° 1 par exemple et que, sans arrêter de jouer, vous passez au rythme suivant, puis au suivant, etc, le tempo ne changera pas.

Trouvez le rythme dont vous avez besoin dans la liste des rythmes en annexe.

# GUIDE D'OPERATIONS

## 5 – Réglage du tempo

Appuyez sur les boutons „TEMPO +“ ou „TEMPO -“ pour régler la vitesse du tempo.

Le Tempo pourra être réglé de 20 à 280 BPM (battements par minute). Le Tempo des rythmes de batterie est variable d'usine en fonction de chaque rythme ; il s'affiche en haut de l'écran.

Pour l'augmenter, appuyez sur „TEMPO +“ et pour le diminuer appuyez sur „TEMPO -“.

## 6 – Utilisation de l'accompagnement automatique

Sélectionnez le rythme que vous désirez. Appuyez sur le bouton du mode d'accord „ARR MODE“ pour déterminer si vous voulez jouer vous-même les accords avec plusieurs doigts « **Fingered** » ou utiliser le mode avec un seul doigt « **1 Finger** ». Vous pouvez jouer des accords sur le clavier d'accompagnement (touches 1 à 34 à gauche & « 1 Finger »), avec la main gauche.

Pour augmenter le volume de l'accompagnement automatique (orchestre hors batterie) appuyez sur „ARR +“ et pour le diminuer sur „ARR -“. Pour juste monter le son de la batterie seule, appuyez sur „ARR +“ et sur „ARR -“ pour le baisser.

Pour désactiver l'accompagnement automatique, appuyez sur le bouton „ARR ON/OFF“.

Mode « 1 seul doigt » Mode (« 1 Finger » (1 seul doigt)) la note appuyée sera jouée avec son accord majeur correspondant. Exemple: je joue un Do, OLYA Evo reproduira un accord de DO Majeur, soit Do-Mi-Sol.

Si j'ajoute à cette note une touche noire du côté des graves, l'accord sera Mineur.

Exemple: Je joue un Do et j'y ajoute le Si b bémol juste en dessous, le piano me restituera un accord de DO Mineur soit Do-Mi-bémol-Sol.

Si maintenant j'y ajoute une autre touche blanche située du côté des graves, l'accord sera alors un accord 7ème. Exemple: je joue un Do et j'ajoute le Si situé juste en dessous, l'accord restitué par le piano sera un DO7. Si je joue un Do et un Si bémol ainsi que le Si, ce sera un DO Mineur 7.

En mode « Fingered », il suffit de jouer les accords dans la partie réservée jusqu'à la touche n° 32.

## 7 – Pré-réglages d'égalisation

Le bouton „CRYSTAL“ permet d'alterner entre deux réglages d'égalisation « Crystal » et « Nature ».

- Nature: le son de piano est original. Utilisez ce réglage pour jouer du classique ou du jazz.

- Crystal: le son de piano sera plus brillant. Utilisez ce réglage quand vous jouez en groupe. Les fréquences plus élevées ressortent pour pulser le piano en avant. Idéal pour de la musique actuelle.

## GUIDE D'OPERATIONS

### 8 – Contrôle de la transposition

Appuyez sur „TRANS +“ ou sur „TRANS -“ pour actionner le mode transposition. Vous pouvez alors désaccorder le piano de 12 demi-tons vers le bas ou 12 demi-tons vers le haut. Exemple : vous savez jouer un morceau en DO, mais pour le chanter il est trop haut pour vous, appuyez plusieurs fois sur „TRANS -“ pour le descendre jusqu'à ce que votre voix soit plus à l'aise.

### 9 – Élément de batterie sur le clavier

Appuyez sur le bouton „DRUMS“, chaque touche du clavier correspond à un élément de batterie. Amusez-vous!

### 10 – Toucher réglable électroniquement

Appuyez sur le bouton „TOUCH CURVES“, maintenez le bouton enfoncé et appuyez sur „+“ ou „-“ pour sélectionner le toucher adapté. Les valeurs apparaissent en haut à gauche de l'écran. Il y a 5 niveaux de vitesse programmés. Le toucher N°1 est un toucher très lourd : il faudra jouer assez fort pour atteindre la dynamique maximale. Avec le toucher N°5, il n'y aura plus beaucoup de nuances de dynamique et même en jouant assez légèrement, on atteindra facilement les dynamiques les plus fortes. Si vous appuyez et relâchez juste sur le bouton „TOUCH CURVES“, il intervient comme un bouton ON/OFF, lorsque le petit symbole  est affiché cela signifie que le toucher est dynamique (de 1 à 5). Si vous appuyez à nouveau, le symbole disparaît de l'écran LC et le clavier devient alors non dynamique (que vous tapiez tout doucement ou très fort, Le résultat sonore sera le même). Il suffira d'appuyer à nouveau sur „TOUCH CURVES“ pour que le clavier redevienne dynamique.

**INFO:** Appuyez toujours sur „TOUCH CURVES“ pour sortir de ce mode, tout comme pour „FUNCTIONS“ et „EQ & FX“.

### 11 – Le métronome

Appuyez sur le bouton de „METRONOME“ pour l'activer, et de façon prolongée pour accéder aux réglages. En mode réglage, l'écran affiche « MtrnmTy » à l'écran LC. En haut à gauche de l'écran vous allez pouvoir afficher de 001 à 008 à l'aide des touches „+“ et „-“. Le 001 indiquera un battement par mesure. Le 002, 2 battements par mesure et ainsi de suite jusqu'au 008 qui indiquera 8 battements par mesure. Donc si vous jouez une partition identifiée en 4/4 il faudra régler le métronome sur 004. Si c'est en 3/4 ce sera sur 003, etc..

## GUIDE D'OPERATIONS

Ensuite vous pourrez régler la vitesse avec les boutons „TEMPO +“ et „TEMPO -“. La fonction de métronome est désactivée lorsque vous appuyez à nouveau sur le bouton de métronome. Attention quand vous êtes en mode réglage des battements, sans action de votre part après quelques secondes, le métronome se désactive en visuel à l'écran.

### 12 – Morceaux de démonstration

Appuyez sur le bouton „DEMO“ (un appui court), l'écran LC affichera le numéro du morceau de démonstration et commencera à jouer ce morceau. Pour stopper „TEMPO -“, appuyez à nouveau sur le bouton „DEMO“. Lorsque la 1ère musique au piano est jouée vous pouvez quand vous le désirez passer à la suivante en appuyant sur „+“ ou revenir à la précédente plus tard en appuyant sur „-“.

Notez que vous pouvez par exemple prendre l'orchestre de violons pour accompagner le piano des chansons de démo. Certaines démos sont orchestrées d'autres sont juste au piano. Vous pouvez jouer par-dessus durant la lecture.

Trouvez la chanson dont vous avez besoin dans la liste de chansons en annexe.

**INFO:** La bibliothèque de musique de démos contient 105 chansons. Les chansons intégrées peuvent être utilisées pour l'écoute mais également pour essayer de les reproduire en regardant le clavier stylisé ou la partition sur votre écran LC. De plus il vous est possible d'augmenter mais surtout de réduire le tempo pour mieux assimiler comment cela a été joué (à l'aide des boutons „TEMPO +“ et „TEMPO -“).

### 13 – Accès aux leçons

Appuyez sur le bouton „DEMO“ de manière prolongée, l'écran LC affichera le numéro de la leçon. Sélectionnez la leçon que vous souhaitez travailler à l'aide des boutons „+“ et „-“ puis appuyez sur le bouton « Start/Stop » pour commencer l'écoute de la leçon. Un second appui sur le bouton „START/STOP“ arrêtera la leçon.

**INFO:** La bibliothèque de leçon contient 103 leçons. Le numéro de la leçon en cours d'étude est mémorisé automatiquement, vous la retrouverez ainsi facilement à la prochaine mise en route de votre piano OLYA Evo.

Le système permet d'enregistrer et de mémoriser un total de 5 chansons.

## GUIDE D'OPERATIONS

### 14 – Enregistrement

#### Sélection de la chanson à enregistrer ou à écouter:

Par défaut, la première chanson est sélectionnée et est prête à être jouée ou enregistrée. Pour sélectionner une autre chanson, pressez sur le bouton „REC” en le maintenant appuyé et pressez sur „+” ou „-” pour choisir la chanson suivante (ou la précédente).

#### Enregistrement:

Appuyez sur „REC” pour démarrer l'enregistrement, auquel cas le clavier sera enregistré. Après avoir démarré l'enregistrement, appuyez à nouveau sur „REC” pour arrêter l'enregistrement.

#### Lecture:

Appuyez sur „PLAY” pour lancer la lecture de l'enregistrement. Une fois la lecture terminée, l'enregistrement est automatiquement arrêté. Appuyez à nouveau sur „PLAY” pendant que la lecture est en cours pour arrêter l'enregistrement de la lecture.

#### Sélection de la chanson d'enregistrement:

Appuyez sur „REC” et maintenez-le enfoncé, puis appuyez sur les boutons „+” ou „-” pour sélectionner le numéro de la chanson à enregistrer.

Le système permet de sélectionner un total de 5 chansons d'enregistrement.

#### Enregistrement en mémoire sauvegardé (Flash):

Appuyez longuement sur „PLAY”, le message « REC SAVE » apparaît sur l'écran à cristaux liquides, et le système enregistre la séquence (le morceau) dans la mémoire non volatile qui pourra être retrouvée et rejouée après la mise hors tension.

Redémarrer chargera la première chanson enregistrée.

#### Supprimer les données d'enregistrement:

Appuyez et maintenez enfoncé „SOUNDS”, puis appuyez sur l'écran à cristaux liquides « CLEARREC », le système effacera les données d'enregistrement enregistrées par la mise hors tension, et il n'y aura pas de données d'enregistrement après la mise hors tension.

Appuyez sur le bouton „REC” pour passer en mode d'enregistrement.

L'enregistrement débute dès que vous jouez la 1ère note. Il se termine lorsque vous appuyez sur „REC” à la fin de votre morceau.

La capacité d'enregistrement est de 5000 notes.

Appuyez sur le bouton „PLAY” pour écouter ce que vous avez enregistré.

N'éteignez pas votre piano si vous désirez conserver quelques heures votre enregistrement.

## GUIDE D'OPERATIONS

### 15 – Mode SPLIT: double clavier

Appuyez sur „SOUNDS” pour sélectionner un instrument comme voix principale.

Appuyez sur le bouton „SPLIT” pour passer dans le mode Double-Clavier.

Vous pouvez maintenant sélectionner le son qui sera joint au 1er son choisi, sur la seconde partie du clavier. Comme si votre clavier était coupé en 2. Pour choisir le seconde son, appuyez simplement sur „+” ou „-” en faisant défiler tous les sons disponibles, ou allez directement aux présélections.

Vous aurez donc un instrument à la main gauche et un autre à la main droite.

Exemple: une guitare basse à la main gauche et un Piano à la main droite.

Pour quitter le mode Double-Clavier, il suffit juste d'appuyer sur le bouton „SPLIT” à nouveau.

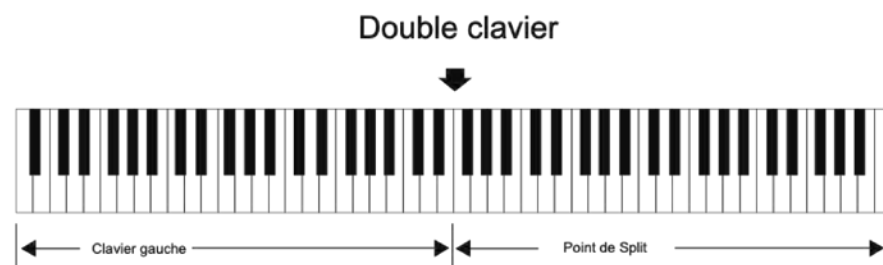

### 16 – Mode DUAL: double clavier

Même mode opératoire que pour le mode « SPLIT », sauf que là, les 2 sons seront superposés sur les 88 touches du piano.

Exemple: choisissez le son de piano acoustique, appuyez sur „DUAL” puis appuyez sur „+” ou „-” pour sélectionner un son parmi les 136 proposés.

Comme le processeur offre 81 voix de polyphonie, vous pouvez jouer avec deux sons sans aucun problème.

### 17 – Jeu magique

Un algorithme spécifique ordonne au séquenceur MIDI intégré de jouer un morceau tant qu'au moins une touche du clavier est enfoncée. Si il n'y a pas au moins une touche d'enfoncée alors la musique s'arrête.

Donc, activez cette fonction en appuyant sur „MAGIC”, choisissez la Lettre à Elise ou la Marche Turque, et enfoncez les touches en faisant semblant de jouer. Si quelqu'un doute de votre talent, relâchez les 2 mains pour prouver que c'est bien vous qui jouez!

Excellent non? Vous pouvez également apprendre à le jouer note après note en regardant le clavier stylisé en bas de l'écran, il vous affichera une à une les notes à jouer.

## GUIDE D'OPERATIONS

Attention de regarder l'écran le plus verticalement possible pour que les notes apparaissant sur la portée soient visibles à leurs bons emplacements.

Pour sortir du mode « JEU MAGIQUE », vous devrez appuyer sur „EXIT” jusqu'à arriver sur la page du son de piano acoustique.

### 18 – MP3: Lecture

Insérez une clé USB avec des musiques au format MP3 dans le port USB sur le panneau de commande à droite.

Appuyez sur le bouton „MP3 PLAY/STOP” pour lire ou mettre en pause des chansons MP3.

Pour sélectionner différentes chansons MP3 pendant la lecture, vous pouvez appuyer sur les boutons „PREVIOUS” ou „NEXT”.

Attention les titres ne sont pas affichés à l'écran. Seuls les MP3 sont lisibles.

Pour écouter de la musique depuis votre téléphone par exemple, sur les haut-parleurs du piano, appuyez 3 secondes sur le bouton „MP3 PLAY/STOP”, puis connectez votre téléphone sur le réseau Bluetooth PIANO AUDIO\*\*\*\*. Vous pourrez utiliser votre piano OLYA Evo comme sono jusqu'à une distance de 20 mètres environ. Le code PIN pour vous connecter au piano est « 8888 ».

**INFO: Important! Le système audio du piano est conçu pour être utilisé en tant que piano numérique.**

**Une bride acoustique permet de protéger les haut-parleurs.**

**Toutefois il est possible d'utiliser le OLYA EVO avec une clé USB. Le système audio n'est alors plus bridé. Il est de la responsabilité des utilisateurs de ne pas envoyer des sons surchargés en basses à volume maximum pendant une longue durée pour ne pas risquer d'endommager les haut-parleurs. Le volume de la source peut être ajusté en appuyant 9 fois sur le bouton Fonctions (voir 19.9).**

### 19 – Fonctions

Le bouton „FUNCTIONS” permet d'accéder à des fonctions avancées de votre piano OLYA Evo.

Chaque nouvel appui sur le bouton fait défiler les fonctions disponibles: Accord Global (Tuning), MIDI Local On/Off, Balance du mode Dual, Octave de la voix 1 du mode dual, Octave de la voix 2 du mode dual, Point de Split, Volume de la main gauche en mode Split, Octave de la main gauche en mode Split, Remise à zéro.

#### 19.1 Accord Global (Tuning)

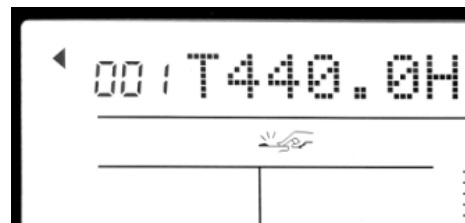

Cette fonction vous permet de changer l'accord global de votre piano entre 426 Hz et 454 Hz par pas de 0.5Hz grâce aux boutons + et -. Par défaut, le diapason de votre piano OLYA Evo est réglé sur 440Hz (T440.0Hz).

## GUIDE D'OPERATIONS

#### 19.2 MIDI Local On/Off

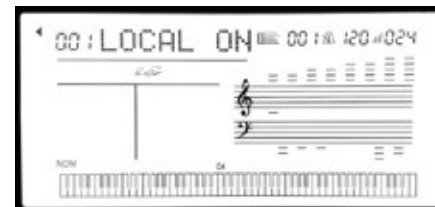

En mode « Local On » le clavier 88 notes est connecté au générateur de sons.

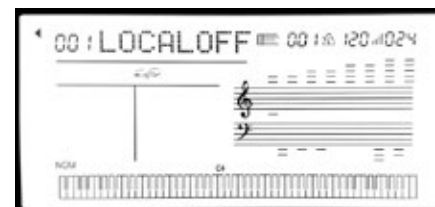

En mode « Local Off » le clavier est déconnecté du générateur de sons. Ce mode est idéal lorsque que le piano est connecté à un ordinateur par USB pour utiliser avec un séquenceur.

#### 19.3 Balance du mode Dual

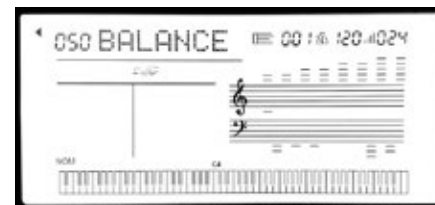

Cette fonction permet de contrôler l'équilibre de volume entre la voix principale et la voix Dual en mode dual. La balance peut être réglée entre 0 et 100, 50 donnant un mélange égal.

#### 19.4 Octave de la voix 1 du mode Dual

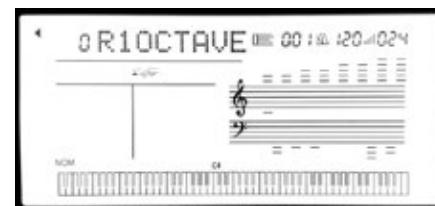

Cette fonction permet de transposer la voix principale de +/- 1 octave (-1 octave, 0 transposition, +1 octave).

#### 19.5 Octave de la voix 2 du mode Dual

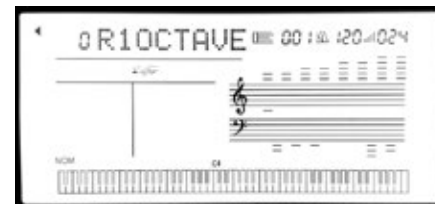

Cette fonction permet de transposer la seconde voix de +/- 1 octave (-1 octave, 0 transposition, +1 octave).

## GUIDE D'OPERATIONS

### 19.6 Point de Split

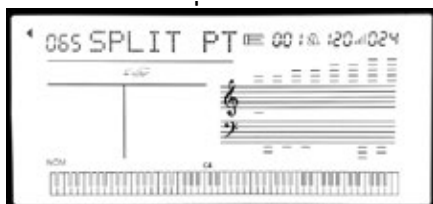

La fonction d'édition « point de split » permet de modifier la note à laquelle le clavier est partagé. L'édition du point de split se fait avec les touches „+“ et „-“ ou en jouant la note au clavier.

Une fois le point de split saisi, appuyez sur le bouton „FUNCTIONS“ pour sortir du mode édition.

### 19.7 Volume de la main gauche en mode Split

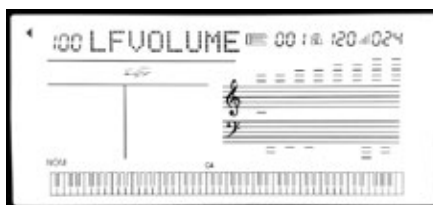

Cette fonction permet de contrôler le volume de la partie du clavier à gauche du point de split.

### 19.8 Octave de la main gauche en mode Split

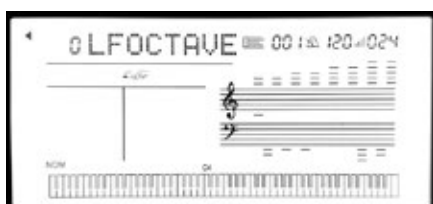

Cette fonction permet de transposer la main gauche de +/- 1 octave  
( -1 octave , 0 transposition, +1 octave ).

### 19.9 Volume MP3

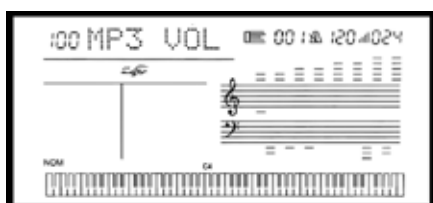

Cette fonction permet de régler le volume du lecteur MP3 et du son provenant du Bluetooth ou de la clé USB.

## GUIDE D'OPERATIONS

### 19.10 Remise à zéro

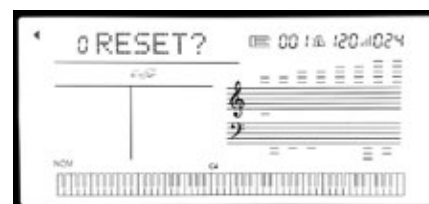

Pour remettre à zéro tous les paramètres depuis ce menu, appuyez sur le bouton „+“. Un appui sur le bouton „FUNCTIONS“ permettra de sortir du menu!

## 20 – EQ & Effets

Le bouton „EQ & FX“ permet d'accéder aux fonctions d'égalisation et d'effets de votre piano OLYA Evo. Chaque nouvel appui sur le bouton fait défiler les fonctions disponibles: volume des fréquences graves, fréquence de la bande grave, volume des fréquences aiguës, fréquence de la bande aiguë, activation de la réverbération, volume de réverbération, activation du chorus, volume du chorus.

### 20.1 Volume des fréquences graves

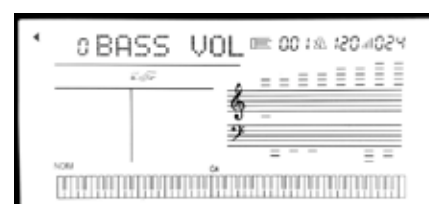

Cette fonction vous permet de changer le gain de la bande grave de l'équaliseur (entre -12dB à +12dB).

### 20.2 Fréquence de la bande grave

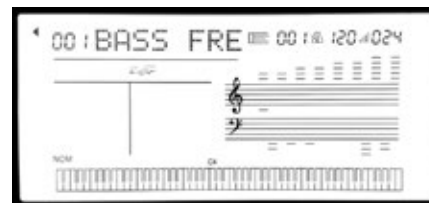

Cette fonction vous permet changer la fréquence de la bande des fréquences graves (entre 38Hz et 400Hz).

# GUIDE D'OPERATIONS

## 20.3 Volume des fréquences aiguës

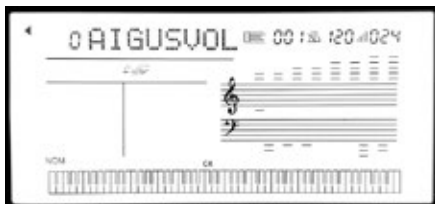

Cette fonction vous permet de changer le gain de la bande aigue de l'équaliseur (entre -12dB à +12dB).

## 20.4 Fréquence de la bande aigüe

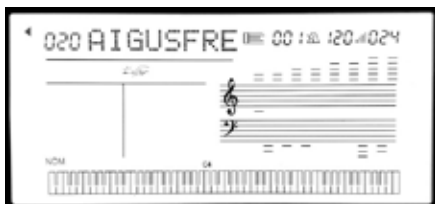

Cette fonction vous permet de changer la fréquence de la bande des fréquences aiguës (entre 3kHz et 5.8kHz).

## 20.5 Volume de réverbération

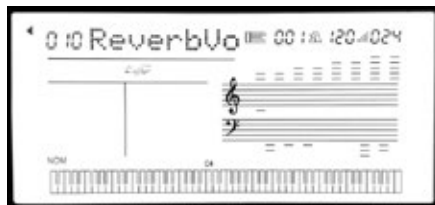

Cette fonction vous permet de changer le volume global de la réverbération.

## 20.6 Activation de la réverbération

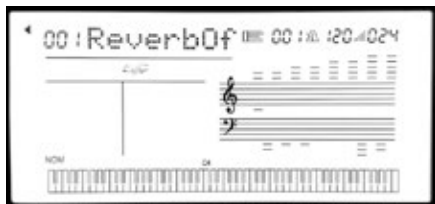

Cette fonction vous permet de mettre en route ou de couper la réverbération (Reverb On / Reverb Off).

## 20.7 Volume du Chorus

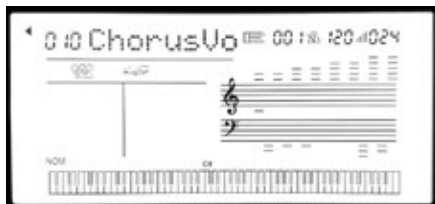

Cette fonction permet de changer le volume global de l'effet chorus.

# GUIDE D'OPERATIONS

## 20.8 Activation du Chorus

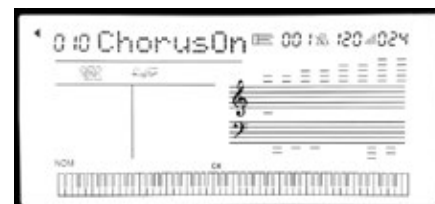

Cette fonction permet de mettre en route ou de couper le chorus (Chorus On / Chorus Off).

## 20.9 Mémorisation des réglages

En maintenant appuyé le bouton „EQ & FX” et en appuyant sur le bouton „ARR MODE”. Après avoir relâché ces deux boutons, pressez une nouvelle fois sur le bouton „EQ & FX”.

Votre piano OLYA Evo vient de mémoriser les réglages de votre piano. Vous les retrouverez à chaque mise en route de votre piano.

## 21 – Bouton Sortie

Ce bouton vous permet à tout moment de revenir à la page principale et surtout de réinitialiser des réglages comme le toucher ou l'équaliseur. Ainsi, si vous voulez retrouver les paramètres d'origine, il suffit d'appuyer sur „Exit”.

## 22 – Accordéon

Vous avez pu remarquer que parmi les présélections se trouvent deux sons d'Accordéon. Ces sons ont été élaborés spécialement pour votre piano par CAVA-France (Accordéons Cavagnolo).

## Démos 001 – 023

001	Bailly	013	Menueta
002	Cairn	014	Saloon
003	Clavius	015	Si Belle
004	Crater	016	Automne
005	Forest	017	Inspirer
006	Sirius	018	Lumières
007	Vulpes	019	Magique
008	Alchimik	020	Mon Amie
009	Borsalya	021	Murmures
010	Brise	022	Univers
011	Histoire	023	Vitamine
012	Le Jard		



# GUIDE D'OPERATIONS

## Sons

001	GdPiano1	035	DistrGtr	069	AfricaBr	103	Halo Pad
002	GdPiano2	036	HrmnxGtr	070	OB Brass	104	Sweep
003	Elec Grd	037	AcouBass	071	SopraSax	105	IceRain
004	HonkTonk	038	FngrBass	072	Alto Sax	106	SoundTrk
005	E Piano1	039	PickBass	073	TenorSax	107	Crystal
006	E Piano2	040	FrtlBass	074	BtoneSax	108	Atmosphr
007	E Piano3	041	SlapBas1	075	Oboe	109	BrightFx
008	Clavcin1	042	SlapBas2	076	Eng Horn	110	GoblinFx
009	Clavcin2	043	SynBass1	077	Bassoon	111	Echo Fx
010	Clavinet	044	SynBass2	078	Clarinet	112	Scifi Fx
011	Celesta	045	Violin	079	Piccolo	113	Sitar
012	GlockSpl	046	Viola	080	Flute	114	Banjo
013	MusicBox	047	Cello	081	Recorder	115	Shamisen
014	VibPhone	048	ContBass	082	PanFlute	116	Koto
015	Marimba	049	Trem Str	083	BtlBlown	117	Kalimba
016	XylPhone	050	Pizz Str	084	ShkHachi	118	BagPipe
017	TubuBell	051	Harp	085	Whistle	119	Fiddle
018	Dulcimer	052	Timpani	086	Ocarina	120	Shanai
019	Jazz Org	053	Strings1	087	SquarWav	121	TinkBell
020	Perc Org	054	Strings2	088	SawTooth	122	Agogo
021	Rock Org	055	Strings3	089	Calliope	123	SteelDrm
022	ChrchORg	056	Syn Str1	090	Chiff	124	WoodBlk
023	Reed Org	057	Syn Str2	091	Charang	125	TaikoDrm
024	Accordn1	058	Chr Aah	092	VoicLead	126	MelodyTm
025	Accordn2	059	Voic Ooh	093	5th Lead	127	SynthDrm
026	Harmonic	060	SynVoice	094	BassLead	128	Revrscym
027	Bandoneo	061	Orch Hit	095	Fantasia	129	GtrNoise
028	NylonGtr	062	Trumpet	096	WarmPad1	130	Breath
029	SteelGtr	063	Trombone	097	WarmPad2	131	SeaShore
030	JazzGtr	064	Tuba	098	PlySynth	132	Birds
031	GuitarJz	065	Mute Tpt	099	ChoirPad	133	Telephone
032	CleanGtr	066	FrchHorn	100	Lead Pad	134	Helicptr
033	MutedGtr	067	BrassSec	101	BowGlass	135	Applause
034	OvrdrGtr	068	JmpBrass	102	MetalPad	136	GunShot



## GARANTIE DE MISE À JOUR



### *Qu'est-ce que c'est la garantie de mise à jour et comment puis-je en bénéficier?*

En tant que propriétaire d'un piano numérique FEURICH OLYA, vous pouvez bénéficier de la garantie de mise à jour pour un piano acoustique FEURICH dans les deux ans suivant la date d'achat. Nous vous prendrons en compte alors 100% du prix d'achat du FEURICH OLYA. Rendez-vous sur [www.feurich.com/fr/olya/upgrade](http://www.feurich.com/fr/olya/upgrade) et envoyez-nous votre ticket de caisse. Nous vous ferons parvenir une offre spécifique pour **le piano FEURICH de votre choix**, y compris la livraison et l'accordage du piano après la livraison.

VOICI LE LIEN VERS VOTRE FORMULAIRE DE LA GARANTIE DE MISE À JOUR



[www.feurich.com/fr/olya/upgrade](http://www.feurich.com/fr/olya/upgrade)



# CERTIFICAT DE REPRISE

1.

Rendez-vous sur [www.feurich.com/fr/olya/upgrade](http://www.feurich.com/fr/olya/upgrade) envoyez-nous votre ticket de caisse et choisissez le piano acoustique FEURICH de votre choix.

2.

Vous recevrez de notre part une offre spécifique pour le piano FEURICH de votre choix, y compris la livraison et l'accordage du piano après la livraison, par un partenaire FEURICH proche de chez vous.

(Le prix d'achat du piano numérique FEURICH OLYA est alors pris en compte à 100 %.)

3.

Lors de la livraison de votre nouveau piano acoustique FEURICH, nous récupérons aussi le piano numérique FEURICH OLYA.

Votre  
Équipe FEURICH



## COURS DE PIANO GRATUITS

### *Comment puis-je avoir accès aux cours de piano gratuits, auxquels j'ai droit?*

Il vous suffit de vous inscrire sur le site [www.feurich.com/fr/olya/cours](http://www.feurich.com/fr/olya/cours) pour bénéficier d'un accès gratuit et illimité à nos cours de piano. Vous continuerez à recevoir des notifications par e-mail lorsqu'un nouveau cours sera disponible.



***Vous souhaitez entrer en contact avec nous?  
Nous sommes à votre disposition:***

SEIT  1851

# FEURICH

Tradition & Innovation

E-Mail: [olya@feurich.com](mailto:olya@feurich.com)

**SERVICE APRÈS VENTE:**  
**+43 1 523 37 88 99**



SEIT  1851

# FEURICH

Tradition & Innovation

FEURICH PIANOFORTE GmbH  
Kaiserstraße 10, 1070 Vienne, Autriche